

Símbolos presentes en la pistola de pulverización:							
Esta pistola de pulverización MEIJI AIR cumple con la Directiva 2014/34/eu relativa a los aparatos y sistemas de protección destinados a ser utilizados en atmósferas potencialmente explosivas.			II	2	G	Exh	X
	Cumple con la Directiva Europea	Marcado específico para la protección contra explosiones	Grupo II (Superficie)	Categoría (Zona 1 y 2)	Tipo de atmósfera (GAS)	Protección contra la ignición (no requerida)	Condiciones adicionales: Cualquier electricidad estática debe ser descargada y necesita ser desviada al suelo a través de una manguera de aire conductora no incluida.

Gracias por comprar la pistola manual MEIJI.

Antes de la utilización de este producto:

- Para garantizar un uso seguro y adecuado de este producto, asegúrese de leer este manual de instrucciones y de comprender a fondo su contenido antes de utilizarlo.
- Después de leer este manual de instrucciones, guárdelo para poder consultarlo rápidamente siempre que sea necesario.
- Para prestar o transferir este producto, adjunte este manual de instrucciones al producto.
- Si este manual de instrucciones se pierde o se daña, pida inmediatamente uno nuevo a su distribuidor o vendedor autorizado.
- Para mejorar la calidad o el rendimiento del producto o para garantizar la seguridad, las piezas utilizadas en el producto están sujetas a cambios. En este caso, tenga en cuenta que la descripción y algunas piezas de las ilustraciones pueden ser diferentes de las del producto real.
- Si tiene alguna pregunta o comentario sobre el producto, póngase en contacto con el distribuidor de este producto.

ADVERTENCIA/PRECAUCIÓN	Las advertencias indican que el incumplimiento de los consejos sobre el manejo adecuado o el descuido de las precauciones apropiadas pueden provocar lesiones o la muerte, y/o daños graves en el producto.
-------------------------------	---

Fuego y Explosión

- Mantenga el fuego fuera de la zona de trabajo con pintura.**
 - La pintura es inflamable y puede provocar incendios y explosiones. Para realizar los trabajos de pulverización, seleccione un lugar amplio y bien ventilado.
 - Asegúrese de mantener los objetos inflamables (cigarrillos, equipos eléctricos, etc.) fuera del área de trabajo.
 - Para limpiar la pistola, utilice un disolvente cuyo punto de inflamación sea equivalente o superior al de la pintura utilizada. El uso de un disolvente de limpieza general puede provocar un incendio. Utilice un disolvente de limpieza con un punto de inflamación de 37,8°C o superior.
 - Disponga de un extintor de incendios en su área de trabajo.
- No utilice un disolvente de hidrocarburos halogenados.**
 - La reacción química con el disolvente hace que el cuerpo de la pistola (piezas de aluminio) se agriete o se funda.
 - Disolventes incompatibles: cloruro de metilo, cloruro de etilo, dicloruro de metileno, dicloruro de etileno, tetracloruro de carbono, tricloroetileno, 1.1.1 tricloroetano, etc.
 - Antes de utilizar una pintura especial o un diluyente de pintura, compruebe exhaustivamente si el material es compatible o no.
- Conecte el cable de tierra.**
 - Conecte la pistola a tierra de forma segura. Por ejemplo, utilice una manguera con cable de tierra.
 - Si la pistola pulverizadora no está bien conectada a tierra, genera chispas de electricidad estática, lo que puede provocar un incendio y explosión.

Protección del usuario

- Asegurar una buena ventilación.**
 - Para realizar los trabajos de pulverización, asegúrese de elegir un lugar bien ventilado con una cabina.
 - Si lleva a cabo los trabajos de pulverización en una sala hermética o en un lugar insuficientemente ventilado, puede sufrir una intoxicación causada por el disolvente orgánico, o aumentará el factor de riesgo de inflamabilidad.
- Lleve ropa y equipos de protección adecuados.**
 - Durante los trabajos de pulverización y limpieza, lleve siempre ropa adecuada y equipo de protección (gafas, máscara G-7-04 y guantes).
 - Algunos tipos de pintura suponen un peligro si la pintura entra en contacto con los ojos o la piel. Compruebe la pintura y el disolvente utilizados. Durante los trabajos de pulverización y limpieza, utilice ropa y guantes adecuados.
- Recomendamos a los usuarios que utilicen tapones para los oídos por motivos de salud y seguridad..**
 - El producto puede producir un nivel de ruido de 80 dB (A) o superior dependiendo de las condiciones de uso o del entorno de trabajo.
- Descanse si se cansa durante el trabajo de pulverización.**
 - Apretar el gatillo muchas veces durante largas horas de trabajo puede causar tendovaginitis.

Manipulación inadecuada del equipo

- No dirija la pistola de pulverización hacia las personas.**
 - Nunca intente rociar pintura hacia personas o animales.
 - El incumplimiento de esta indicación puede provocar inflamación de los ojos y de la piel, u otros peligros para el usuario.
- Utilice la pistola pulverizadora dentro de la presión máxima de funcionamiento.**
 - Nunca utilice la pistola pulverizadora a una presión superior a la presión máxima de funcionamiento (0,69 MPa).
- Durante la interrupción del trabajo, suelte el aire comprimido.**
 - Antes de la limpieza, el desmontaje o el mantenimiento/inspección de la pistola de pulverización, o durante una interrupción del trabajo de pulverización, asegúrese de liberar el aire comprimido de la pistola.
 - Si el aire comprimido permanece en la pistola de pulverización, puede funcionar accidentalmente, o el disolvente de limpieza puede salpicar, causando un peligro para el usuario.

- Para liberar el aire comprimido, deje de suministrar aire comprimido, pintura y disolvente a la pistola de pulverización, y apriete ligeramente el gatillo.
- 4. No toque la punta de la válvula de aguja ni la boquilla de pintura durante el mantenimiento.**
- La punta de la válvula de aguja y de la boquilla de pintura es muy afilada y puede causar una lesión.

Otras precauciones

- 1. No modifique el producto.**
 - No modifique la pistola pulverizadora.
 - Si modifica la pistola pulverizadora, no podrá ofrecer un rendimiento suficiente. Además, puede producirse un fallo en la máquina.
- 2. Detenga otros equipos.**
 - Para realizar trabajos de pulverización en una zona de funcionamiento de otros equipos (robot, equipo alternativo, etc.), confirme que el equipo se ha detenido primero.
 - Si toca un robot o un equipo alternativo, puede sufrir lesiones.
- 3. No utilice la pistola pulverizadora sobre alimentos y productos químicos.**
 - No aplique la pistola pulverizadora sobre alimentos o productos químicos.
 - La corrosión del circuito de pintura puede provocar un accidente. Además, la mezcla de sustancias extrañas puede provocar trastornos en la salud.
- 4. Si se produce una condición anormal, detenga inmediatamente la pistola pulverizadora.**
 - Si encuentra un problema, detenga inmediatamente la pistola de pulverización y examine la causa del problema. No utilice la pistola hasta que el problema pueda ser resuelto.

Instalación

- 1. Utilice aire comprimido limpio.**
 - Utilice aire comprimido limpio que haya pasado por un secador o filtro de aire. Si se utiliza aire contaminado, se produce un fallo en el trabajo de pulverización.
- 2. Asegúrese de que las conexiones sean herméticas.**
 - Cuando conecte el vaso de pintura y la manguera de aire a la pistola de pulverización, apriételos bien utilizando una llave. Si la conexión está floja, el aire comprimido, la pintura y otros líquidos pueden salpicar el cuerpo humano, las piezas pintadas y los equipos periféricos, lo que provocaría daños.
- 3. Respete la presión máxima soportada por la manguera.**
 - Asegúrese de que la presión de aire suministrada a la manguera de aire no supere la presión máxima. No utilice una manguera vieja o dañada.

1. Procedimiento para el funcionamiento

1. Instale el vaso de pintura y la manguera de aire de forma segura en la pistola pulverizadora utilizando una llave.
2. La viscosidad y las propiedades de la pintura varían en función de las condiciones de funcionamiento. La presión de pulverización recomendada es de 0,2 a 0,34 MPa. Nunca utilice la pistola de pulverización a una presión superior a la presión máxima de funcionamiento (0,69 MPa).
3. La distancia de pulverización recomendada es de 150 a 250 mm. Si la pistola de pulverización está demasiado cerca de la pieza de trabajo o se balancea como un arco, no se pueden obtener buenas condiciones de acabado. (Véase la Fig. 1)
4. Para obtener un acabado uniforme, mantenga siempre la pistola de pulverización en ángulo recto con respecto a la superficie de pulverización.
5. Durante el ajuste del volumen de aire, si aprieta el tornillo de ajuste del volumen de aire girándolo en el sentido de las agujas del reloj, el volumen de aire disminuye. Si afloja el tornillo de ajuste del volumen de aire girándolo en sentido contrario a las agujas del reloj, el volumen de aire aumenta.
6. Si aprieta el tornillo de ajuste del patrón girándolo completamente en el sentido de las agujas del reloj, la pintura se pulveriza en un patrón puntual. Luego, al aflojar el tornillo de ajuste del patrón girándolo en sentido contrario a las agujas del reloj, el área del patrón de pulverización aumenta gradualmente. Cuando el tornillo se gira unas tres vueltas, el área del patrón se convierte en el máximo. Ajuste el patrón de pulverización dependiendo del paso de trabajo de pulverización y del tipo de pintura que se utilice.
7. Si aprieta el tornillo de ajuste del volumen de pintura girándolo en el sentido de las agujas del reloj, el volumen de pulverización disminuye. Luego, al aflojar el tornillo girándolo en sentido contrario a las agujas del reloj, el volumen de pulverización aumenta gradualmente. Cuando el tornillo se gira tres o cuatro vueltas, el volumen de pulverización llega al máximo. Ajustar el volumen de pintura en función de las condiciones de trabajo de la pulverización.

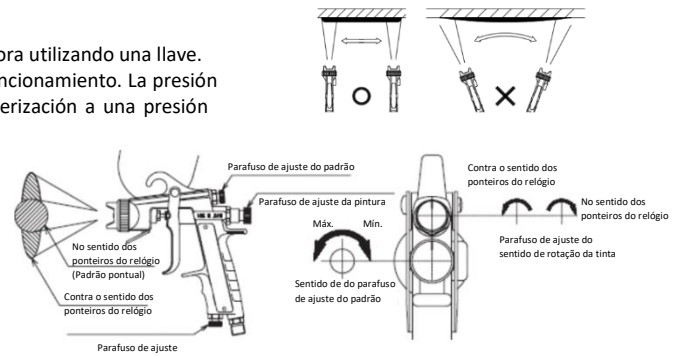

2. Mantenimiento e Inspección

1. Limpie y lubrique la pistola todos los días para mantenerla en las mejores condiciones de funcionamiento.
2. Para limpiar el cuerpo de la pistola pulverizadora, limpie el polvo del cuerpo con un paño humedecido con un disolvente. Si la pistola de pulverización está empapada en un disolvente, se elimina el lubricante, y una sustancia adherida entra en el circuito de aire, causando un problema en el trabajo de pulverización. No nos hacemos responsables de los problemas derivados del uso de un limpiador de pistolas que provoque la entrada de polvo o residuos de pintura en el circuito de aire de la boquilla de pintura.
3. Después de utilizar la pistola, asegúrese de limpiar la pistola con un disolvente limpio, y deje el vaso vacío.
4. Para limpiar el vaso, elimine primero la pintura sobrante del vaso y, a continuación, vierta un disolvente adecuado en el vaso, para lavar completamente la pintura residual.
5. Si se utiliza la pistola de pulverización con un disolvente de limpieza que queda en la pistola y en el vaso, y con residuos de pintura o polvo adherido al circuito de pintura, se produce un fallo en el trabajo de pulverización.
6. Después de desmontar el cabezal de aire (3) y la boquilla de fluido (2), límpielos con un cepillo. Cuando desmonte la boquilla de fluido (2), tenga cuidado de no dañarla.
7. Para limpiar el circuito de pintura, rocíe una pequeña cantidad de disolvente como en el trabajo de pulverización.
8. Asegúrese de no dañar cada orificio del casquillo de aire (3), y el orificio central y la periferia de la punta de la boquilla de fluido (2).
9. Si el juego de válvulas de aguja (6) o la válvula de aire (26) funcionan mal, aplique una pequeña cantidad de aceite (aceite no siliconado) a la parte deslizante desde el exterior.
10. Después de limpiar el equipo con agua, asegúrese de eliminar el agua. El agua residual hace que el equipo se oxide.
11. Sumergir toda la pistola en disolvente puede provocar un mal funcionamiento de la misma. También el sumergir el propio cabezal de aire durante un período prolongado puede causar un patrón de pulverización defectuoso.

3. Especificaciones

Modelo	Sistema de alimentación de pintura	Diámetro de la boquilla (mm)	Tapón de aire aplicable	Distancia de pulverización (mm)	Presión de pulverización (mPa)	Consumo de aire (L/min)	Volumen de pulverización de pintura (mL/min)	Ancho máximo efectivo del patrón (mm)	Diámetro de la conexión	Peso (g)	
F410 – G10EV	Gravedad	1.0	10EV	250	0.25	270	115	200	G1/4 Aire G3/8 Pintura	415	
- G12EV		1.2	12EV				160	220			
- G13EV		1.3	13EV				280	190			240
- G14EV		1.4	14EV				290	205			245
- G15EV		1.5	15EV				300	235			250
- G18EV		1.8	18EV				325	295			285
- G20EV		2.0	20EV			340	315	330			
- G25EV		2.5	25EV			390	385	340			
- G10EW		1.0	10EW			315	115	250			
- G12EW		1.2	12EW				160	280			
- G13EW		1.3	13EW				195	300			
- G14EW		1.4	14EW				215	310			
- G15EW		1.5	15EW	245	320						
- G13SP		1.3	SP	200	0.2		295	155			300
- G14SP		1.4				175		310			

* La viscosidad de la pintura debe ser de 20 segundos para el esmalte de laca utilizando una copa de viscosidad Meiji modelo V-1.

4. Lista de Piezas

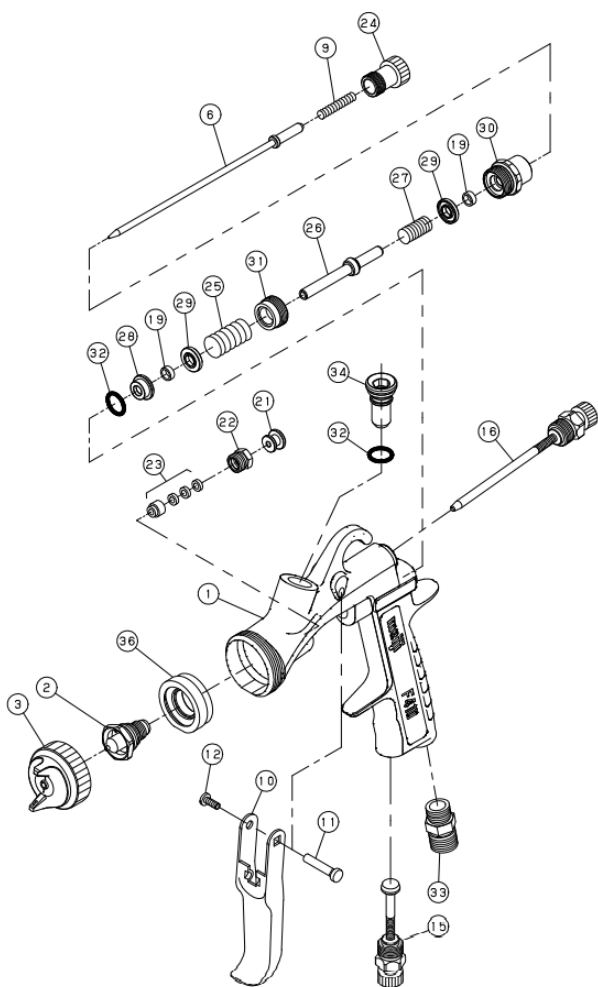

N.	Nombre	Cantidad
1	Cuerpo	1
2	Boquilla de fluido	1
3	Juego de casquillos de aire	1
6	Ensamblaje de la válvula de agua	1
9	Muelle de la aguja	1
10	Gatillo	1
11	Pasador del gatillo	1
12	Tornillo del gatillo	1
15	Ensamblaje de la válvula de ajuste del volumen de aire	1
16	Ensamblaje de la válvula de ajuste del patrón	1
19	Embalaje en U P5	2
21	Compresor del gatillo	1
22	Tornillo de la empaquetadura de la aguja	1
23	Manguito	1
24	Tornillo de ajuste del fluido	1
25	Compresor de la empaquetadura Muelle	1
26	Válvula de aire	1
27	Muelle de la válvula	1
28	Guía de la empaquetadura	1
29	Compresor de la junta tórica	2
30	Cilindro de la aguja	1
31	Asiento de la válvula	1
32	Junta tórica S10 perfluor	2
33	Racor hexagonal 1/4 x M11	1
34	Tapón hexagonal 3/8	1
36	Soporte del cabezal	1





5. Sustitución de piezas

Antes de sustituir las piezas de la pistola, elimine los restos de pintura y limpie la pistola. A continuación, libere la presión de aire de la pistola pulverizadora y retire la manguera de aire y el vaso de pintura.

Para reparar la pistola pulverizadora, colóquela en un lugar limpio y nivelado, y use gafas protectoras. Para la sustitución de las piezas, utilice las herramientas adecuadas especificadas.

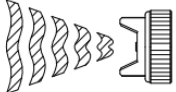
- Sustitución de la boquilla de fluido y del ensamblaje de la válvula de aguja (Se recomienda sustituir estas piezas simultáneamente)
 1. Retire el tornillo de ajuste del fluido (24) y el muelle de la aguja (9), y extraiga el conjunto de la válvula de aguja (6) del cuerpo de la pistola.
 2. Retire el conjunto de tapones de aire (3).
 3. Retire la boquilla de fluido (2) utilizando la llave "24" o la llave de tubo "24".
 4. Apriete la boquilla de fluido (2) con un par de apriete de 10 N · m, utilizando una llave dinamométrica.
- Sustitución del conjunto de la válvula de ajuste del volumen de aire y del conjunto de la válvula de ajuste del patrón
 1. Antes de montar o desmontar el conjunto de la válvula de ajuste del volumen de aire (15) y el conjunto de la válvula de ajuste del patrón (16), gire la perilla en sentido contrario a las agujas del reloj para aflojarla completamente.
- Sustitución del asiento de la válvula, de la válvula de aire, del muelle de la válvula, del prensador de la junta tórica y del cilindro de la aguja
 1. Retire el tornillo de ajuste del fluido (24) y el muelle de la aguja (9), y extraiga el conjunto de la válvula de aguja (6) del cuerpo de la pistola.
 2. Retire el cilindro de la aguja (30) con la llave "17".
 3. Retire el prensador de juntas tóricas (29), el muelle de la válvula (27) y la válvula de aire (26) del cuerpo de la pistola pulverizadora.
 4. Retire el asiento de la válvula (31) utilizando la llave hexagonal "10", de modo que no se dañe la superficie del asiento en la pieza de montaje.
 5. Apriete el asiento de la válvula (31) con la llave hexagonal "10" hasta que el asiento toque el cuerpo de la pistola. A continuación, vuelva a apretarlo ligeramente.
 6. Inserte la válvula de aire (26) hasta que llegue al extremo interior para no dañar la superficie del asiento. A continuación, introduzca el muelle de la válvula (27) y el prensador de juntas tóricas (29).
 7. Apriete el cilindro de la aguja (30) con la llave "17".
- Sustitución del muelle de la empaquetadura, del prensador de la junta tórica, de la guía de la empaquetadura y de la junta tórica de perflor S10
 1. De acuerdo con el procedimiento de "Sustitución del asiento de la válvula, la válvula de aire, el muelle de la válvula, el prensador de la junta tórica y el cilindro de la aguja", retire las piezas correspondientes.
 2. Retire el muelle del prensador de la empaquetadura (25), el prensador de la junta tórica (29), la guía de la empaquetadura (28) y la junta tórica de perflor S10 (32).
 3. Si la guía de la empaquetadura (28) y la junta tórica S10 perflor (32) son difíciles de retirar, haga vibrar la pistola.
 4. Introduzca la junta tórica S10 perflor (32), la guía de la empaquetadura (28), el prensador de la junta tórica (29) y el muelle del prensador de la empaquetadura (25) en este orden.
- Sustitución del manguito
 1. Retirar el tornillo de la empaquetadura de la aguja (22) con la llave "10".
 2. Retire el manguito (23).
 3. Inserte el manguito (23).
 4. Apriete el tornillo de la empaquetadura de la aguja (22) con la llave "10".

6. Solución de Problemas

Problema	Causa	Solución
Rotura de pintura 	Falta de pintura en el vaso de pintura.	Rellene la pintura
	El circuito de pintura está obstruido	Limpie el circuito de pintura con un disolvente.
	El tornillo de la pieza de conexión del circuito de pintura, o la boquilla de fluido (2) está suelta, o el asiento cónico está dañado	Limpiar o sustituir.
	El manguito (23) está desgastado o el tornillo de la empaquetadura de la aguja (22) está suelto	Sustituya el manguito (23) o vuelva a apretar bien el tornillo de la empaquetadura de la aguja (22)
Patrón unilateral 	Una parte del orificio cuadrado del casquillo de aire (3) está obstruida o dañada.	Limpiar o sustituir.
	Hay pintura o polvo adherido a la periferia de la punta de la boquilla de fluido (2).	Limpiar o sustituir.
Patrón de media luna 	Una parte del orificio cuadrado del cabezal de aire (3) está obstruido o dañado, o hay pintura o polvo adherido al interior del orificio central, o el orificio central está dañado.	Limpiar o sustituir.
	Hay pintura o polvo adherido a la periferia de la punta de la boquilla de fluido (2).	Limpiar o sustituir.
Grueso en el centro 	La boquilla de fluido (2) está desgastada, y el diámetro del orificio de la boquilla está aumentado.	Sustituir.
	La presión del aire de pulverización es demasiado baja.	Aumente el volumen y la presión del aire de pulverización.
	La viscosidad de la pintura es demasiado alta.	Reducir la viscosidad de la pintura.
Estrecho en el centro 	La presión del aire de pulverización es demasiado alta.	Reduzca el volumen de aire de pulverización y la presión.
	El polvo o la pintura se adhieren al hueco entre el orificio central del cabezal de aire (3) y la periferia de la boquilla de fluido (2).	Limpiar
Fuga de pintura en el tornillo de la empaquetadura de la aguja	El tornillo de la empaquetadura de la aguja (22) está flojo.	Ajustar el tornillo de la empaquetadura de la aguja (22).
	El manguito (23) está desgastado.	Apretar o sustituir la empaquetadura de la aguja.
Fuga de líquido por la punta de la boquilla de pintura	La boquilla de fluido (2) o el conjunto de la válvula de aguja (6) están desgastados o dañados.	Sustituir.
	Agarre del manguito (23) o del conjunto de la válvula de aguja (6).	Lubricar
	Ajuste incorrecto del tornillo de la empaquetadura de la aguja (22).	Lubricar

Head Office 3-14, 2-chome, Tagawa, Yodogawa-ku Osaka 532-0027, Japan

Tel:+81-6-6309-1227 Fax:+81-6-6309-0157

MEIJI AIR COMPRESSOR MFG. CO., LTD

meiji

MEIJI AIR COMPRESSOR MFG.CO.,LTD.

3-14,2-chome,Tagawa,Yodogawa-ku,Osaka,532-0027,Japan

Phone : +81-6-6309-1227

DECLARACIÓN DE CONFORMIDAD

Nosotros, MEIJI AIR COMPRESSOR MFG.CO.,LTD. 3-14,2-chome,Tagawa,Yodogawa-ku,Osaka,532-0027, Japón, declaramos bajo nuestra exclusiva responsabilidad que el producto

modelo: **F410 SPRAY GUN**

en el que se ha colocado un letrero que dice:



II 2G Ex h X

para su uso en el grupo **II** y la categoría **2** ;
son conformes con la Directiva Europea ATEX 2014/34/UE relativa a los aparatos y sistemas de protección para uso en atmósferas potencialmente explosivas.

Nombre y cargo del emisor: Koji Fukuda, Director y Jefe de Fábrica

Firma del emisor: Koji Fukuda

Lugar y fecha de emisión: Osaka, Japón

2020-08-07

Esta es una traducción de la declaración de conformidad CE original emitida por MEIJI AIR COMPRESSOR MFG.CO.,LTD. Otras copias se consideran no válidas.