

Symboles sur le pistolet de pulvérisation :							
Ce pistolet de pulvérisation MEIJI AIR est conforme à la directive 2014/34/eu concernant les appareils et systèmes de protection destinés à être utilisés en atmosphères explosibles.			II	2	G	Exh	X
	Conforme à la directive européenne	Marquage spécifique pour la protection contre l'explosion	Groupe II (surface)	Catégorie (Zone 1 et 2)	Type d'atmosphère (GAZ)	Protection contre l'allumage (non nécessaire)	Conditions supplémentaires : toute électricité statique doit être évacuée et doit être détournée vers le sol par un tuyau d'air conducteur non inclus.

Merci d'avoir acheté le pistolet MEIJI.

Avant d'utiliser ce produit:

- Pour garantir une utilisation sûre et appropriée de ce produit, veuillez à lire ce manuel d'instructions et à bien comprendre son contenu avant de l'utiliser.
- Après avoir lu ce manuel d'instructions, conservez-le pour pouvoir le consulter rapidement si nécessaire.
- En cas de prêt ou de transfert de ce produit, joignez ce manuel d'instructions au produit.
- Si ce manuel d'instructions est perdu ou endommagé, demandez immédiatement un nouveau manuel à votre revendeur ou distributeur agréé.
- Pour améliorer la qualité ou les performances du produit ou pour garantir la sécurité, les pièces utilisées dans le produit sont susceptibles d'être modifiées. Dans ce cas, veuillez noter que la description et certaines parties des illustrations peuvent différer du produit réel.
- Si vous avez des questions ou des commentaires sur le produit, veuillez contacter le distributeur de ce produit..

AVERTISSEMENT/CAUTION	Les avertissements indiquent que le non-respect des conseils de manipulation ou des précautions appropriées peut entraîner des blessures ou la mort, et/ou des dommages sérieux au produit.
------------------------------	---

Incendie et Explosion

- Tenir le feu éloigné de la zone de travail de la peinture.**
 - La peinture est inflammable et peut provoquer des incendies et des explosions. Choisissez un grand espace bien ventilé pour les travaux de pulvérisation.
 - Veillez à ce que les objets inflammables (cigarettes, appareils électriques, etc.) ne se trouvent pas dans la zone de travail.
 - Pour nettoyer le pistolet de pulvérisation, utilisez un solvant dont le point d'éclair est équivalent ou supérieur à celui de la peinture utilisée. L'utilisation d'un solvant de nettoyage général peut provoquer un incendie. Utilisez un solvant de nettoyage dont le point d'éclair est de 37,8°C ou plus.
 - Disposez d'un extincteur dans votre zone de travail..
- Ne pas utiliser de solvant hydrocarboné halogéné.**
 - La réaction chimique avec le solvant provoque la fissuration ou la fusion du corps du pistolet (pièces en aluminium).
 - Solvants incompatibles : chlorure de méthyle, chlorure d'éthyle, dichlorure de méthylène, dichlorure d'éthylène, tétrachlorure de carbone, trichloréthylène, 1.1.1 trichloroéthane, etc.
 - Avant d'utiliser une peinture spéciale ou un diluant pour peinture, vérifiez soigneusement si le matériau est compatible ou non.
- Connectez le fil de terre.**
 - Reliez l'arme au sol de manière sûre. Par exemple, utilisez un tuyau avec un fil de terre.
 - Si le pistolet de pulvérisation n'est pas correctement mis à la terre, il génère des étincelles d'électricité statique, ce qui peut provoquer un incendie et une explosion.

Protection de l'utilisateur

- Assurez une bonne ventilation.**
 - Pour les travaux de pulvérisation, veuillez à choisir un endroit bien ventilé avec une cabine.
 - Si vous effectuez des travaux de pulvérisation dans une pièce étanche ou dans un endroit insuffisamment ventilé, vous risquez de subir une intoxication causée par le solvant organique, ou vous augmentez le facteur de risque d'inflammabilité.
- Portez des vêtements et des équipements de protection appropriés.**
 - Portez toujours des vêtements appropriés et les équipements de protection individuel (lunettes, masque G-7-04 combinaison et gants) pendant la pulvérisation et le nettoyage.
 - Certains types de peinture présentent un risque si la peinture entre en contact avec les yeux ou la peau. Vérifiez la peinture et le solvant utilisés. Porter des vêtements lunettes masque et des gants appropriés pendant les travaux de pulvérisation et de nettoyage.
- Nous recommandons aux utilisateurs de porter des EPI ,bouchons d'oreille et masque pour des raisons de santé et de sécurité.**
 - Le produit peut produire un niveau sonore de 80 dB (A) ou plus selon les conditions d'utilisation ou l'environnement de travail.
- Reposez-vous si vous êtes fatigué pendant la pulvérisation.**
 - Le fait d'appuyer trop souvent sur la gâchette pendant de longues heures de travail peut provoquer une tendinite.

Manipulation incorrecte de l'équipement

- Ne jamais diriger le pistolet de pulvérisation vers une ou des personnes.**
 - N'essayez jamais de pulvériser de la peinture sur des personnes ou des animaux.
 - Le non-respect de cette instruction peut provoquer une inflammation des yeux et de la peau, ou d'autres dangers pour l'utilisateur.
- Utilisez le pistolet de pulvérisation en respectant la pression de service maximale.**
 - N'utilisez jamais le pistolet de pulvérisation à une pression supérieure à la pression maximale de fonctionnement (0,69 MPa) soit 6,9 bar.
- Pendant l'interruption du travail, relâchez l'air comprimé.**
 - Avant le nettoyage, le démontage ou l'entretien/inspection du pistolet de pulvérisation, ou pendant une interruption des travaux de pulvérisation, veuillez à libérer l'air comprimé du pistolet de pulvérisation.
 - Si l'air comprimé reste dans le pistolet de pulvérisation, il peut se déclencher accidentellement, ou le solvant de nettoyage peut être projeté, ce qui présente un risque pour l'utilisateur.

- Pour libérer l'air comprimé, arrêtez d'alimenter le pistolet en air comprimé, peinture et solvant, et appuyez légèrement sur la gâchette.
- 4. Ne pas toucher l'embout de la valve à aiguille et la buse de peinture pendant l'entretien.**
- L'extrémité de la valve à aiguille et de la buse de peinture est très pointue et peut causer des blessures.

Autres Précautions

- 1. Ne pas modifier le produit.**
 - Ne pas modifier le pistolet de pulvérisation.
 - Si le pistolet de pulvérisation est modifié, il ne sera pas en mesure de fournir des performances suffisantes. En outre, une défaillance de la machine peut se produire.
- 2. Arrêtez les autres équipements.**
 - Lorsque vous pulvérisez dans une zone de fonctionnement d'un autre équipement (robot, équipement alternatif, etc.), vérifiez d'abord que l'équipement s'est arrêté.
 - Le fait de toucher un robot ou un autre équipement peut entraîner des blessures.
- 3. N'utilisez pas le pistolet pour application sur des aliments ou des produits chimiques.**
 - N'utilisez pas le pistolet pour application sur des aliments ou des produits chimiques.
 - La corrosion du circuit de peinture peut provoquer un accident. En outre, le mélange de substances étrangères peut entraîner des problèmes de santé.
- 4. Si une condition anormale se produit, arrêtez immédiatement le pistolet de pulvérisation.**
 - Si vous rencontrez un problème, arrêtez immédiatement le pistolet de pulvérisation et examinez la cause du problème. N'utilisez pas le pistolet de pulvérisation tant que le problème n'a pas été résolu.

Installation

- 1. Utilisez de l'air comprimé propre.**
 - Utilisez de l'air comprimé propre qui est passé par un sècheur d'air ou un filtre à air. Si de l'air contaminé est utilisé, l'opération de pulvérisation échouera.
- 2. Assurez-vous que les connexions sont étanches.**
 - Lorsque vous raccordez le godet de peinture et le tuyau d'air au pistolet de pulvérisation, serrez-les bien à l'aide d'une clé. Si la connexion est desserrée, de l'air comprimé, de la peinture et d'autres liquides peuvent éclabousser le corps humain, les pièces peintes et les équipements périphériques, et causer des dommages.
- 3. Respectez la pression nominale maximale du tuyau.**
 - Assurez-vous que la pression d'air fournie au tuyau d'air ne dépasse pas la pression maximale. N'utilisez pas un tuyau ancien ou endommagé.

1. Procédure de fonctionnement

1. Installez le godet de peinture et le tuyau d'air en toute sécurité sur le pistolet de pulvérisation à l'aide d'une clé.
2. La viscosité et les propriétés de la peinture varient en fonction des conditions d'utilisation. La pression de pulvérisation recommandée est de 0,2 à 0,34 MPa (2 bars à 3,4 bars) N'utilisez jamais le pistolet de pulvérisation à une pression supérieure à la pression maximale de fonctionnement (0,69 MPa) 6,9 bars .
3. La distance de pulvérisation recommandée est de 150 à 250 mm. Si le pistolet de pulvérisation est trop proche de la pièce ou s'il oscille comme un arc, il est impossible d'obtenir de bonnes conditions de finition. (Voir Fig. 1).
4. Pour obtenir une finition uniforme, tenez toujours le pistolet à angle droit par rapport à la surface à pulvériser.
5. Pendant le réglage du volume d'air, si vous serrez la vis de réglage du volume d'air en le tournant dans le sens des aiguilles d'une montre, le volume d'air diminue. Si vous desserrez la vis de réglage du volume d'air en le tournant dans le sens inverse des aiguilles d'une montre, le volume d'air augmente.
6. Si vous serrez la vis de réglage du motif en le tournant à fond dans le sens des aiguilles d'une montre, la peinture est pulvérisée de manière ponctuelle. Ensuite, lorsque vous desserrez la vis de réglage du jet en le tournant dans le sens inverse des aiguilles d'une montre, la surface du jet augmente progressivement. Lorsque la vis est tournée d'environ trois tours, la surface du motif devient maximale. Réglez le jet en fonction de l'étape de travail et du type de peinture utilisé.
7. Si vous serrez la vis de réglage du volume de peinture en le tournant dans le sens des aiguilles d'une montre, le volume de pulvérisation diminue. Ensuite, en desserrant la vis en le tournant dans le sens inverse des aiguilles d'une montre, le volume du jet augmente progressivement. Lorsque la vis est tournée de trois ou quatre tours, le volume de pulvérisation atteint le maximum. Ajustez le volume de peinture en fonction des conditions de travail de la pulvérisation.

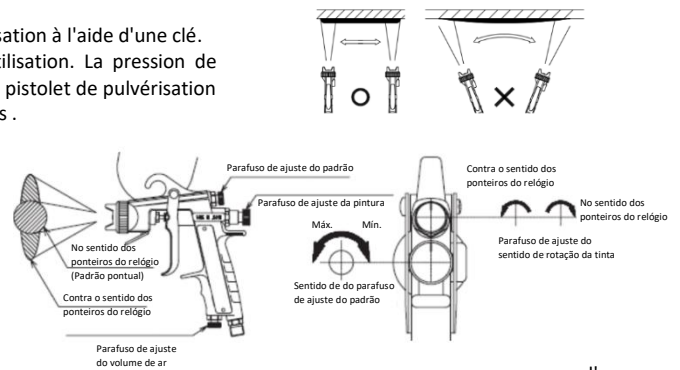

d'une

2. Entretien et Inspection

1. Nettoyez et lubrifiez le pistolet après chaque utilisation pour le maintenir dans les meilleures conditions de fonctionnement.
2. Pour nettoyer le corps du pistolet de pulvérisation, essuyez la poussière du corps avec un chiffon humidifié avec un solvant. Si le pistolet de pulvérisation est trempé dans un solvant, le lubrifiant est éliminé et une substance adhérente pénètre dans le circuit d'air, ce qui entraîne un problème lors de la pulvérisation. **Nous ne sommes pas responsables des problèmes résultant de l'utilisation d'un nettoyant pour pistolet qui fait entrer de la poussière ou des résidus de peinture dans le circuit d'air de la buse de peinture.**
3. Après avoir utilisé le pistolet, veillez à le nettoyer avec un solvant propre, et laissez le godet vide.
4. Pour nettoyer le gobelet, retirez d'abord l'excédent de peinture du gobelet, puis versez un solvant approprié dans le gobelet pour éliminer complètement les résidus de peinture.
5. Si le pistolet de pulvérisation est utilisé avec un solvant de nettoyage restant dans le pistolet et dans le godet, et avec des résidus de peinture ou de la poussière adhérent au circuit de peinture, cela entraînera une défaillance de l'opération de pulvérisation.
6. Après avoir démonté le chapeau d'air (3) et la buse de produit (2), nettoyez-les avec une brosse. Lors du démontage de la buse produit (2), veillez à ne pas l'endommager.
7. Pour nettoyer le circuit de peinture, pulvérisez une petite quantité de solvant comme dans le travail de pulvérisation.
8. Veillez à ne pas endommager chaque trou du chapeau d'air (3), ainsi que le trou central et la périphérie de l'embout de la buse produit (2).
9. En cas de dysfonctionnement du mouvement de l'aiguille (6) ou de la soupape d'air (26), appliquer une petite quantité d'huile (huile non siliconée) sur la partie coulissante depuis l'extérieur.
10. Après avoir nettoyé l'équipement avec de l'eau, assurez-vous d'éliminer l'eau. L'eau résiduelle fait rouiller l'équipement.
11. L'immersion de l'ensemble du pistolet dans le solvant peut entraîner un dysfonctionnement du pistolet. De même, l'immersion du chapeau d'air lui-même pendant une période prolongée peut entraîner un modèle de pulvérisation défectueux.

3. Spécifications

Modèle	Système d'alimentation en peinture	Diamètre de la buse (mm)	Bouchon d'air applicable	Distance de pulvérisation (mm)	Pression de pulvérisation (mPa)	Consommation d'air (L/min)	Volume du pulvérisateur de peinture (mL/min)	Largeur maximale effective du motif (mm)	Diamètre de connexion	Poids (g)	
F410 – G10EV	Gravité	1.0	10EV	250	0.25	270	115	200	G1/4 Air G3/8 Peinture	415	
- G12EV		1.2	12EV				160	220			
- G13EV		1.3	13EV				190	240			
- G14EV		1.4	14EV				205	245			
- G15EV		1.5	15EV				235	250			
- G18EV		1.8	18EV				295	285			
- G20EV		2.0	20EV				315	330			
- G25EV		2.5	25EV				385	340			
- G10EW		1.0	10EW				315	115			250
- G12EW		1.2	12EW					160			280
- G13EW		1.3	13EW	195	300						
- G14EW		1.4	14EW	215	310						
- G15EW		1.5	15EW	245	320						
- G13SP		1.3	SP	200	0.2	295	155	300			
- G14SP		1.4					175	310			

* La viscosité de la peinture doit être de 20 secondes pour la laque en utilisant une coupe de viscosité Meiji modèle V-1.

4. Liste des Pièces

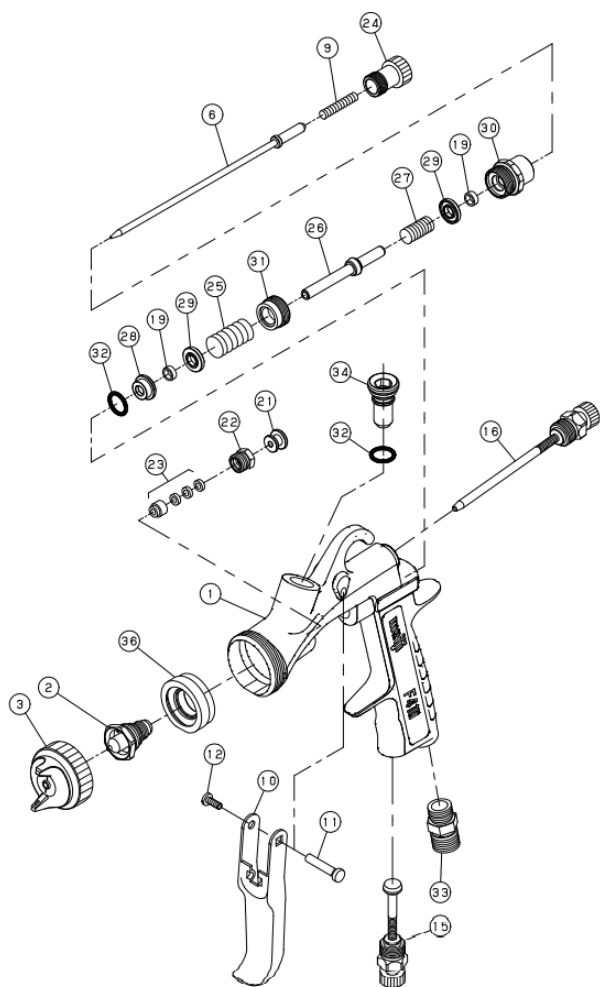

N.	Nom	Quantité
1	Corps	1
2	Buse à fluide	1
3	Jeu de bouchons d'air	1
6	Assemblage de la valve à aiguille	1
9	Ressort de l'aiguille	1
10	Déclencheur	1
11	Goupille de déclenchement	1
12	Vis de la gâchette	1
15	Assemblage de la vanne de réglage du volume d'air	1
16	Assemblage de la valve de réglage du modèle	1
19	P5 U-pack	2
21	Compresseur à gâchette	1
22	Vis de garniture d'aiguille	1
23	Manchon	1
24	Vis de réglage du fluide	1
25	Ressort de compresseur de garniture	1
26	Soupape d'air	1
27	Ressort de soupape	1
28	Guide d'emballage	1
29	Compresseur à joints toriques	2
30	Cylindre à aiguilles	1
31	Siège de soupape	1
32	Joint torique S10 perfluoré	2
33	Raccord hexagonal 1/4 x M11	1
34	Bouchon hexagonal 3/8	1
36	Support des chapeaux d'air	1





5. Remplacement des Pièces

Avant de remplacer les pièces du pistolet de pulvérisation, éliminez tout résidu de peinture et nettoyez le pistolet de pulvérisation. Relâchez ensuite la pression d'air du pistolet de pulvérisation et retirez le tuyau d'air et le pot de peinture.

Pour réparer le pistolet de pulvérisation, placez-le sur une surface propre et plane et portez des lunettes de protection. Pour le remplacement des pièces, utilisez les outils appropriés spécifiés.

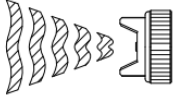
- Remplacement de l'ensemble buse produit et vanne à aiguille (Il est recommandé de remplacer ces pièces en même temps).
 1. Retirer la vis de réglage de la peinture (24) et le ressort de l'aiguille (9), et retirer l'ensemble de la vanne à aiguille (6) du corps du pistolet.
 2. Retirez l'ensemble du chapeau d'air (3).
 3. Retirez la buse de fluide (2) à l'aide de la clé "24" ou de la clé à douille "24".
 4. Serrez la buse de fluide (2) à un couple de 10 N · m, à l'aide d'une clé dynamométrique.
- Remplacement de l'ensemble de la vanne de réglage du volume d'air et de l'ensemble de la vanne de réglage du motif
 1. Avant de monter ou de démonter l'ensemble de la soupape de réglage du volume d'air (15) et l'ensemble de la soupape de réglage du modèle (16), tournez le bouton dans le sens inverse des aiguilles d'une montre pour le desserrer complètement.
- Remplacement du siège de soupape, de la soupape à air, du ressort de soupape, du joint torique du presseur et du cylindre à aiguille
 1. Retirer la vis de réglage du produit (24) et le ressort de l'aiguille (9), et retirer l'ensemble de la vanne à aiguille (6) du corps du pistolet.
 2. Retirer le cylindre de l'aiguille (30) avec la clé "17".
 3. Retirer le presse-étoupe (29), le ressort de soupape (27) et la soupape d'air (26) du corps du pistolet de pulvérisation.
 4. Retirez le siège de soupape (31) à l'aide de la clé hexagonale "10", de manière à ne pas endommager la surface du siège sur la pièce de montage.
 5. Serrer le siège de soupape (31) à l'aide de la clé hexagonale "10" jusqu'à ce que le siège touche le corps du pistolet. Puis serrez-le légèrement.
 6. Insérez la soupape d'air (26) jusqu'à ce qu'elle atteigne l'extrémité intérieure pour éviter d'endommager la surface du siège. Insérez ensuite le ressort de soupape (27) et le presse-anneau (29).
 7. Serrer le cylindre de l'aiguille (30) avec la clé "17".
- Remplacement du ressort de garniture, du presse-étoupe, du guide de garniture et du joint torique Perfluoré S10
 1. Conformément à la procédure de "Remplacement du siège de soupape, de la soupape à air, du ressort de soupape, du presseur de joint torique et du cylindre d'aiguille", retirez les pièces correspondantes.
 2. Retirer le ressort du presseur de garniture (25), le presseur de joint torique (29), le guide de garniture (28) et le joint torique en perfluor S10 (32).
 3. Si le guide de garniture (28) et le joint torique perfluoré S10 (32) sont difficiles à retirer, faire vibrer le pistolet.
 4. Insérer le joint torique perfluoré S10 (32), le guide de garniture (28), le presse-étoupe (29) et le ressort de presse-étoupe (25) dans cet ordre.
- Remplacement du manchon
 1. Déposer la vis de la garniture d'aiguille (22) avec la clé "10".
 2. Retirer le manchon (23).
 3. Insérez le manchon (23).
 4. Serrer la vis de la garniture d'aiguille (22) avec la clé "10".

6. Dépannage

Problème	Cause	Solution
Quebra de tinta 	Manque de peinture dans le pot de peinture.	Remplir la peinture
	Le circuit de peinture est obstrué.	Nettoyez le circuit de peinture avec un solvant.
	La vis de la pièce de connexion du circuit de peinture, ou la buse de produit (2) est desserrée, ou le siège conique est endommagé.	Nettoyer ou remplacer
	Le manchon (23) est usé ou la vis de garniture d'aiguille (22) est desserrée.	Remplacer le manchon (23) ou resserrer la vis de la garniture d'aiguille (22).
Padrão Unidirecional 	Une partie du trou carré du chapeau d'air (3) est obstruée ou endommagée.	Nettoyer ou remplacer
	De la peinture ou de la poudre adhère à la périphérie de l'embout de la buse de fluide (2).	Nettoyer ou remplacer
Padrão Crescente 	Une partie du trou carré du chapeau d'air (3) est obstruée ou endommagée, de la peinture ou de la poussière adhère à l'intérieur du trou central, ou le trou central est endommagé	Nettoyer ou remplacer
	De la peinture ou de la poudre adhère à la périphérie de l'embout de la buse de fluide (2)	Nettoyer ou remplacer
Espesso no meio 	La buse de fluide (2) est usée, et le diamètre de l'orifice de la buse est augmenté.	Remplacer
	La pression d'air de pulvérisation est trop faible.	Augmentez le volume et la pression de l'air de pulvérisation.
	La viscosité de la peinture est trop élevée.	Réduire la viscosité de la peinture.
Estreito no meio 	La pression de l'air de pulvérisation est trop élevée	Réduisez le volume et la pression de l'air de pulvérisation.
	De la poussière ou de la peinture adhère à l'espace entre le trou central du chapeau d'air (3) et la périphérie de la buse de produit (2).	Nettoyer
Vazamento de tinta do parafuso de embalagem de agulhas	La vis de la garniture d'aiguille (22) est desserrée.	Serrer la vis de la garniture de l'aiguille (22).
	Le manchon (23) est usé.	Serrez ou remplacez la garniture de l'aiguille.
Vazamento de líquido da ponta do bico de tinta	La buse produit (2) ou la vanne à pointe (6) est usée ou endommagée.	Remplacer
	Saisir le manchon (23) ou l'ensemble vanne à aiguille (6).	Lubrifiez
	Réglage incorrect de la vis de garniture d'aiguille (22).	Lubrifiez

Head Office 3-14, 2-chome, Tagawa, Yodogawa-ku Osaka 532-0027, Japan

Tel:+81-6-6309-1227 Fax:+81-6-6309-0157

MEIJI AIR COMPRESSOR MFG. CO., LTD

meiji

MEIJI AIR COMPRESSOR MFG.CO.,LTD.

3-14,2-chome,Tagawa,Yodogawa-ku,Osaka,532-0027,Japan

Phone : +81-6-6309-1227

DÉCLARATION DE CONFORMITÉ

Nous, MEIJI AIR COMPRESSOR MFG.CO.,LTD. 3-14,2-chome,Tagawa,Yodogawa-ku,Osaka,532-0027,Japan, déclarons sous notre seule responsabilité que le produit

modèle: **F410 SPRAY GUN**

sur laquelle est apposée une plaque indiquant :



II 2G Ex h X

pour une utilisation dans le groupe **II** et la catégorie **2**;
sont conformes à la directive européenne ATEX 2014/34/UE concernant les appareils et systèmes de protection destinés à être utilisés en atmosphères potentiellement explosives.

Nom et fonction de l'émetteur : Koji Fukuda, directeur et chef d'usine.

Signature de l'émetteur: Koji Fukuda

Lieu et date d'émission: Osaka, Japon

2020-08-07

Il s'agit d'une traduction de la déclaration de conformité CE originale délivrée par MEIJI AIR COMPRESSOR MFG.CO.,LTD. Les autres copies sont considérées comme non valides.